

№	Комплекующая	Высота	х	Ширина	х	Глубина	Применение	Изображение
10	Панель передняя 600	140	х	600	х	20	Секция шириной 650	
11	Панель передняя 900	140	х	900	х	20	Секция шириной 950	
12	Панель передняя 1200	140	х	1200	х	20	Секция шириной 1250	
13	Панель передняя 1500	140	х	1500	х	20	Секция шириной 1550	
14	Панель передняя 1800	140	х	1800	х	20	Секция шириной 1850	
15	Панель передняя 2100	140	х	2100	х	20	Секция шириной 2150	
16	Планка опорная 600	25	х	600	х	44	Секция шириной 650, глубиной 600	
17	Планка опорная 900	25	х	900	х	44	Секция шириной 950, глубиной 900	
18	Планка опорная 1200	25	х	1200	х	44	Секция шириной 1250, глубиной 1200	
19	Планка опорная 1500	25	х	1500	х	44	Секция шириной 1550	
20	Планка опорная 1800	25	х	1800	х	44	Секция шириной 1850	
21	Планка опорная 2100	25	х	2100	х	44	Секция шириной 2150	
22	Перемычка нижняя 600	25	х	595	х	85	Двух и трёх секционный шкаф глубиной 600	
23	Перемычка нижняя 900	25	х	895	х	85	Двух и трёх секционный шкаф глубиной 900	
24	Перемычка нижняя 1200	25	х	1195	х	85	Двух и трёх секционный шкаф глубиной 1200	
25	Перемычка верхняя 600	40	х	595	х	85	Двух и трёх секционный шкаф глубиной 600	
26	Перемычка верхняя 900	40	х	895	х	85	Двух и трёх секционный шкаф глубиной 900	
27	Перемычка верхняя 1200	40	х	1195	х	85	Двух и трёх секционный шкаф глубиной 1200	
28	Стойка передняя 1675	1675	х	50	х	40	Двух и трёх секционный шкаф высотой 1700	
29	Стойка передняя 1975	1975	х	50	х	40	Двух и трёх секционный шкаф высотой 2000	
30	Стойка передняя 2275	2275	х	50	х	40	Двух и трёх секционный шкаф высотой 2300	
31	Стойка задняя 1675	1675	х	50	х	40	Двух и трёх секционный шкаф высотой 1700	
32	Стойка задняя 1975	1975	х	50	х	40	Двух и трёх секционный шкаф высотой 2000	
33	Стойка задняя 2275	2275	х	50	х	40	Двух и трёх секционный шкаф высотой 2300	
34	Косынка (комплект 2шт. левая и правая)	160	х	60	х	20	На каждую секцию 2шт. Левая + Правая.	
35	Панель перфорированная 607х300	607	х	296	х	16	Все секции шкафов	
36	Панель перфорированная 607х600	607	х	596	х	16	Секции шириной 950-2150	
37	Панель перфорированная 607х900	607	х	896	х	16	Секции шириной 950-2150	
38	Панель перфорированная 607х1200	607	х	1196	х	16	Секции шириной 1250-2150	
39	Панель перфорированная боковая 607х230	607	х	230	х	16	Секции глубиной 600-1200	
40	Панель перфорированная боковая 607х530	607	х	530	х	16	Секции глубиной 600-1200	
41	Панель перфорированная боковая 607х830	607	х	830	х	16	Секции глубиной 900-1200	
42	Панель перфорированная боковая 607х1130	607	х	1130	х	16	Секции глубиной 1200	
43	Полка 300х180х250	180	х	300	х	250	Все секции шкафов	
44	Полка 600х180х250	180	х	600	х	250	Секции шириной 950-2150	
45	Полка 900х180х250	180	х	900	х	250	Секции шириной 950-2150	
46	Полка 1200х180х250	180	х	1200	х	250	Секции шириной 1250-2150	

№	Комплекующая	Высота	х	Ширина	х	Глубина	Применение	Изображение
47	Полка 300х330х350	330	х	300	х	350	Все секции шкафов	
48	Полка 600х330х350	330	х	600	х	350	Секции шириной 650-2150	
49	Полка 900х330х350	330	х	900	х	350	Секции шириной 950-2150	
50	Полка 1200х330х350	330	х	1200	х	350	Секции шириной 1250-2150	
51	Пол 550х150	24	х	150	х	550	Секции глубиной 600	
52	Пол 850х150	24	х	150	х	850	Секции глубиной 900	
53	Пол 1150х150	24	х	150	х	1150	Секции глубиной 1200	
54	Полка для колёс 500х890х550	500	х	890	х	550	Секция шириной от 950, глубиной от 600	
55	Полка для колёс 500х890х700	500	х	890	х	700	Секция шириной от 950, глубиной от 900	
56	Полка для колёс 500х1190х550	500	х	1190	х	550	Секция шириной от 1250, глубиной от 600	
57	Полка для колёс 500х1190х700	500	х	1190	х	700	Секция шириной от 1250, глубиной от 900	
58	Комплект рольставней 1700х650 (Б/А)	1700	х	650	х	Б-150 А-180	Секции высотой 1700, шириной 650	
59	Комплект рольставней 2000х650 (Б/А)	2000	х	650	х	Б-165 А-180	Секции высотой 2000, шириной 650	
60	Комплект рольставней 2300х650 (Б/А)	2300	х	650	х	Б-165 А-205	Секции высотой 2300, шириной 650	
61	Комплект рольставней 1700х950 (Б/А)	1700	х	950	х	Б-150 А-180	Секции высотой 1700, шириной 950	
62	Комплект рольставней 2000х950 (Б/А)	2000	х	950	х	Б-165 А-180	Секции высотой 2000, шириной 950	
63	Комплект рольставней 2300х950 (Б/А)	2300	х	950	х	Б-165 А-205	Секции высотой 2300, шириной 950	
64	Комплект рольставней 1700х1250 (Б/А)	1700	х	1250	х	Б-150 А-180	Секции высотой 1700, шириной 1250	
65	Комплект рольставней 2000х1250 (Б/А)	2000	х	1250	х	Б-165 А-180	Секции высотой 2000, шириной 1250	
66	Комплект рольставней 2300х1250 (Б/А)	2300	х	1250	х	Б-165 А-205	Секции высотой 2300, шириной 1250	
67	Комплект рольставней 1700х1550 (Б/А)	1700	х	1550	х	Б-150 А-180	Секции высотой 1700, шириной 1550	
68	Комплект рольставней 2000х1550 (Б/А)	2000	х	1550	х	Б-165 А-180	Секции высотой 2000, шириной 1550	
69	Комплект рольставней 2300х1550 (Б/А)	2300	х	1550	х	Б-165 А-205	Секции высотой 2300, шириной 1550	
70	Комплект рольставней 1700х1850 (Б/А)	1700	х	1850	х	Б-150 А-180	Секции высотой 1700, шириной 1850	
71	Комплект рольставней 2000х1850 (Б/А)	2000	х	1850	х	Б-165 А-180	Секции высотой 2000, шириной 1850	
72	Комплект рольставней 2300х1850 (Б/А)	2300	х	1850	х	Б-165 А-205	Секции высотой 2300, шириной 1850	
73	Комплект рольставней 1700х2150 (Б/А)	1700	х	2150	х	Б-150 А-180	Секции высотой 1700, шириной 2150	
74	Комплект рольставней 2000х2150 (Б/А)	2000	х	2150	х	Б-165 А-180	Секции высотой 2000, шириной 2150	
75	Комплект рольставней 2300х2150 (Б/А)	2300	х	2150	х	Б-180 А-205	Секции высотой 2300, шириной 2150	

* Буквы в наименовании рольставней обозначают: Б-базовые, А-антивандалные.

Комплект крепежа на каждый элемент.:

№	Наименование комплектующей	Крепёжные элементы
1	Панель передняя 600	Винт М6х10мм. – 6шт. Гайка с фл. М6 – 6шт.
2	Панель передняя 900	Винт М6х10мм. – 8шт. Гайка с фл. М6 – 8шт.
3	Панель передняя 1200	Винт М6х10мм. – 8шт. Гайка с фл. М6 – 8шт.
4	Панель передняя 1500	Винт М6х10мм. – 8шт. Гайка с фл. М6 – 8шт.
5	Панель передняя 1800	Винт М6х10мм. – 8шт. Гайка с фл. М6 – 8шт.

№	Наименование комплектующей	Крепёжные элементы
6	Панель передняя 2100	Винт М6х10мм. – 8шт. Гайка с фл. М6 – 8шт.
7	Панель боковая (задняя) 1650	Винт самонарезающий 6,3х20мм. – 2шт. Винт М6х10мм. – 6шт. Гайка с фл. М6 – 6шт.
8	Панель боковая (задняя) 1950	Винт самонарезающий 6,3х20мм. – 2шт. Винт М6х10мм. – 6шт. Гайка с фл. М6 – 6шт.
9	Панель боковая (задняя) 2250	Винт самонарезающий 6,3х20мм. – 2шт. Винт М6х10мм. – 8шт. Гайка с фл. М6 – 8шт.
10	Панель верхняя 650	Винт М6х10мм. – 3шт. Гайка с фл. М6 – 3шт.
11	Панель верхняя 950	Винт М6х10мм. – 3шт. Гайка с фл. М6 – 3шт.
12	Панель верхняя 1250	Винт М6х10мм. – 4шт. Гайка с фл. М6 – 4шт.
13	Панель верхняя 1550	Винт М6х10мм. – 4шт. Гайка с фл. М6 – 4шт.
14	Панель верхняя 1850	Винт М6х10мм. – 5шт. Гайка с фл. М6 – 5шт.
15	Панель верхняя 2150	Винт М6х10мм. – 5шт. Гайка с фл. М6 – 5шт.
16	Планка опорная 600	Анкер клиновой 8х60мм. – 3шт. Шайба D8 – 3шт.
17	Планка опорная 900	Анкер клиновой 8х60мм. – 3шт. Шайба D8 – 3шт.
18	Планка опорная 1200	Анкер клиновой 8х60мм. – 4шт. Шайба D8 – 4шт.
19	Планка опорная 1500	Анкер клиновой 8х60мм. – 4шт. Шайба D8 – 4шт.
20	Планка опорная 1800	Анкер клиновой 8х60мм. – 4шт. Шайба D8 – 4шт.
21	Планка опорная 2100	Анкер клиновой 8х60мм. – 5шт. Шайба D8 – 5шт.
22	Перемычка нижняя 600	Анкер клиновой 8х60мм. – 6шт. Шайба D8 – 6шт.
23	Перемычка нижняя 900	Анкер клиновой 8х60мм. – 6шт. Шайба D8 – 6шт.
24	Перемычка нижняя 1200	Анкер клиновой 8х60мм. – 8шт. Шайба D8 – 8шт.
25	Перемычка верхняя 600	Винт М6х10мм. – 8шт. Гайка с фл. М6 – 8шт.
26	Перемычка верхняя 900	Винт М6х10мм. – 12шт. Гайка с фл. М6 – 12шт.
27	Перемычка верхняя 1200	Винт М6х10мм. – 16шт. Гайка с фл. М6 – 16шт.
28	Стойка передняя 1675	Винт самонарезающий 6,3х20мм. – 2шт. Винт М6х10мм. – 4шт. Гайка с фл. М6 – 4шт.
29	Стойка передняя 1975	Винт самонарезающий 6,3х20мм. – 2шт. Винт М6х10мм. – 4шт. Гайка с фл. М6 – 4шт.
30	Стойка передняя 2275	Винт самонарезающий 6,3х20мм. – 2шт. Винт М6х10мм. – 4шт. Гайка с фл. М6 – 4шт.
31	Стойка задняя 1675	Винт самонарезающий 6,3х20мм. – 2шт. Винт М6х10мм. – 8шт. Гайка с фл. М6 – 8шт.
32	Стойка задняя 1975	Винт самонарезающий 6,3х20мм. – 2шт. Винт М6х10мм. – 8шт. Гайка с фл. М6 – 8шт.
33	Стойка задняя 2275	Винт самонарезающий 6,3х20мм. – 2шт. Винт М6х10мм. – 10шт. Гайка с фл. М6 – 10шт.
34	Косынка (2шт. левая и правая)	Винт самонарезающий 6,3х20мм. – 2шт. Винт М6х10мм. – 4шт. Гайка с фл. М6 – 4шт.
35	Панели перфорированные (все)	Винт самонарезающий 6,3х20мм. – 4шт. Гайка пластинчатая – 4шт.
36	Панели перфорированные боковые (все)	Винт самонарезающий 6,3х20мм. – 4шт. Гайка пластинчатая – 4шт. Винт М6х10мм. – 4шт. Гайка с фл. М6 – 4шт.
37	Полки (все)	Винт М6х10мм. – 4шт. Гайка с фл. М6 – 4шт.
38	Комплект рольставней 1700х650	Винт под шестигранник М6х16мм. – 7шт. Гайка с фл. М6 – 7шт. Винт самонарезающий 4,2х16 – 2шт. Ключ шестигранный 4мм. Г-образный – 1шт.
39	Комплект рольставней 2000х650	Винт под шестигранник М6х16мм. – 7шт. Гайка с фл. М6 – 7шт. Винт самонарезающий 4,2х16 – 2шт. Ключ шестигранный 4мм. Г-образный – 1шт.
40	Комплект рольставней 2300х650	Винт под шестигранник М6х16мм. – 15шт. Гайка с фл. М6 – 15шт. Винт самонарезающий 4,2х16 – 2шт. Ключ шестигранный 4мм. Г-образный – 1шт.
41	Комплект рольставней 1700х950	Винт под шестигранник М6х16мм. – 7шт. Гайка с фл. М6 – 7шт. Винт самонарезающий 4,2х16 – 2шт. Ключ шестигранный 4мм. Г-образный – 1шт.
42	Комплект рольставней 2000х950	Винт под шестигранник М6х16мм. – 7шт. Гайка с фл. М6 – 7шт. Винт самонарезающий 4,2х16 – 2шт. Ключ шестигранный 4мм. Г-образный – 1шт.
43	Комплект рольставней 2300х950	Винт под шестигранник М6х16мм. – 15шт. Гайка с фл. М6 – 15шт. Винт самонарезающий 4,2х16 – 2шт. Ключ шестигранный 4мм. Г-образный – 1шт.
44	Комплект рольставней 1700х1250	Винт под шестигранник М6х16мм. – 8шт. Гайка с фл. М6 – 8шт. Винт самонарезающий 4,2х16 – 2шт. Ключ шестигранный 4мм. Г-образный – 1шт.
45	Комплект рольставней 2000х1250	Винт под шестигранник М6х16мм. – 8шт. Гайка с фл. М6 – 8шт. Винт самонарезающий 4,2х16 – 2шт. Ключ шестигранный 4мм. Г-образный – 1шт.
46	Комплект рольставней 2300х1250	Винт под шестигранник М6х16мм. – 16шт. Гайка с фл. М6 – 16шт. Винт самонарезающий 4,2х16 – 2шт. Ключ шестигранный 4мм. Г-образный – 1шт.

47	Комплект рольставней 1700х1550	Винт под шестигранник М6х16мм. – 8шт. Гайка с фл. М6 – 8шт. Винт самонарезающий 4,2х16 – 2шт. Ключ шестигранный 4мм. Г-образный – 1шт.
48	Комплект рольставней 2000х1550	Винт под шестигранник М6х16мм. – 8шт. Гайка с фл. М6 – 8шт. Винт самонарезающий 4,2х16 – 2шт. Ключ шестигранный 4мм. Г-образный – 1шт.
49	Комплект рольставней 2300х1550	Винт под шестигранник М6х16мм. – 16шт. Гайка с фл. М6 – 16шт. Винт самонарезающий 4,2х16 – 2шт. Ключ шестигранный 4мм. Г-образный – 1шт.
50	Комплект рольставней 1700х1850	Винт под шестигранник М6х16мм. – 9шт. Гайка с фл. М6 – 9шт. Винт самонарезающий 4,2х16 – 2шт. Ключ шестигранный 4мм. Г-образный – 1шт.
51	Комплект рольставней 2000х1850	Винт под шестигранник М6х16мм. – 9шт. Гайка с фл. М6 – 9шт. Винт самонарезающий 4,2х16 – 2шт. Ключ шестигранный 4мм. Г-образный – 1шт.
52	Комплект рольставней 2300х1850	Винт под шестигранник М6х16мм. – 17шт. Гайка с фл. М6 – 17шт. Винт самонарезающий 4,2х16 – 2шт. Ключ шестигранный 4мм. Г-образный – 1шт.
53	Комплект рольставней 1700х2150	Винт под шестигранник М6х16мм. – 9шт. Гайка с фл. М6 – 9шт. Винт самонарезающий 4,2х16 – 2шт. Ключ шестигранный 4мм. Г-образный – 1шт.
54	Комплект рольставней 2000х2150	Винт под шестигранник М6х16мм. – 9шт. Гайка с фл. М6 – 9шт. Винт самонарезающий 4,2х16 – 2шт. Ключ шестигранный 4мм. Г-образный – 1шт.
55	Комплект рольставней 2300х2150	Винт под шестигранник М6х16мм. – 17шт. Гайка с фл. М6 – 17шт. Винт самонарезающий 4,2х16 – 2шт. Ключ шестигранный 4мм. Г-образный – 1шт.
56	Пол	Без крепёжных элементов.
57	Полки для колёс (все)	Винт М6х10мм. – 26шт. Гайка с фл. М6 – 26шт.

Шкафы поставляются в разобранном виде.

Равномерная распределённая нагрузка на боковые стенки шкафа не более 200кг.

Равномерная распределённая нагрузка на заднюю стенку шкафа не более 400кг.

Равномерная распределённая нагрузка на панель перфорированную не более 80кг.

Равномерная распределённая нагрузка полку не более 80кг.

Неровность поверхности для установки шкафа не более 6мм. на 1м².

Установка шкафа допускается на наклонной поверхности, наклон не более +/-2°. Эксплуатационный наклон шкафа не более +/-2° по вертикали.

Шкаф устанавливается на твёрдое покрытие, бетон толщиной от 100мм. и более.

Шкаф предназначен для эксплуатации при температуре окружающего воздуха от -50°С до +50°С при влажности не более 80%.

3. Сборка шкафа.

ВНИМАНИЕ! Предприятием-изготовителем могут быть внесены усовершенствования в конструкцию изделия, улучшающие его качество, которые не отражены в настоящем паспорте, перед сборкой убедиться в наличии всех необходимых элементов.

Для сборки и установки роллетного шкафа понадобится следующий инструмент: Отвёртка со шлицем (+), ключ рожковый 10мм., ключ торцевой 10мм., плоскогубцы, перфоратор со сверлом по бетону 8х100мм., шуруповёрт с битой PH2, сверло по металлу 3,5мм., 8мм., 12мм., метало режущий инструмент (ножницы, ножовка или болгарка), измерительные приборы (рулетка или штангенциркуль).

3.1 Крепление шкафа к полу.

Перед установкой шкафа необходимо проверить поверхность пола (основания), на наличие неровностей и перепадов, при наличии дефектов устранить неровности и выровнять поверхность пола.

Расположить планки опорные на подготовленной поверхности, передняя и задняя планки должны упираться в боковые планки, крепёжные части планок с отверстиями должны быть направлены внутрь шкафа.

Выровнять планки по диагонали, угол между планок должен быть 90°, разметить через крепёжные отверстия места для сверления, убрать планки и засверлить отверстия диаметром 8мм. и глубиной не менее 70мм. в основании.

Расположить планки на основании ориентируя их по отверстиям, установить клиновые анкера 8х60мм. затянуть гайки анкеров (Вид А), при возникновении зазоров между планками и основанием (полом) необходимо установить в образовавшийся зазор, в месте установки анкера, оцинкованные шайбы (увеличенные) с внутренним диаметром отверстия 8мм., в количестве необходимом для полного перекрытия зазора.

Для установки двух и трёх секционных шкафов необходимо сначала собрать рамы соединительные.

Соединительные рамы состоят из перемычек верхних и нижних, а также стоек передних и задних. Высота и глубина рамы соединительной должны быть равны размерам по высоте и глубине шкафа.

Совместить стойки переднюю и заднюю с перемычкой верхней, установить винтовое соединение в угловых частях рамы, 8 винтов М6х10 + гайка с фланцем М6 не затягивая (Вид В).

Установить перемычку нижнюю между стоек, совместить отверстия и закрепить при помощи 4-х самонарезающих винтов 6,3х20мм (Вид С).

Выровнять раму соединительную по диагонали угол между составными элементами должен быть 90° , затянуть винтовые соединения.

Установку элементов двух и трёх секционных шкафа на основание осуществлять в той же последовательности, как и для односекционного шкафа.

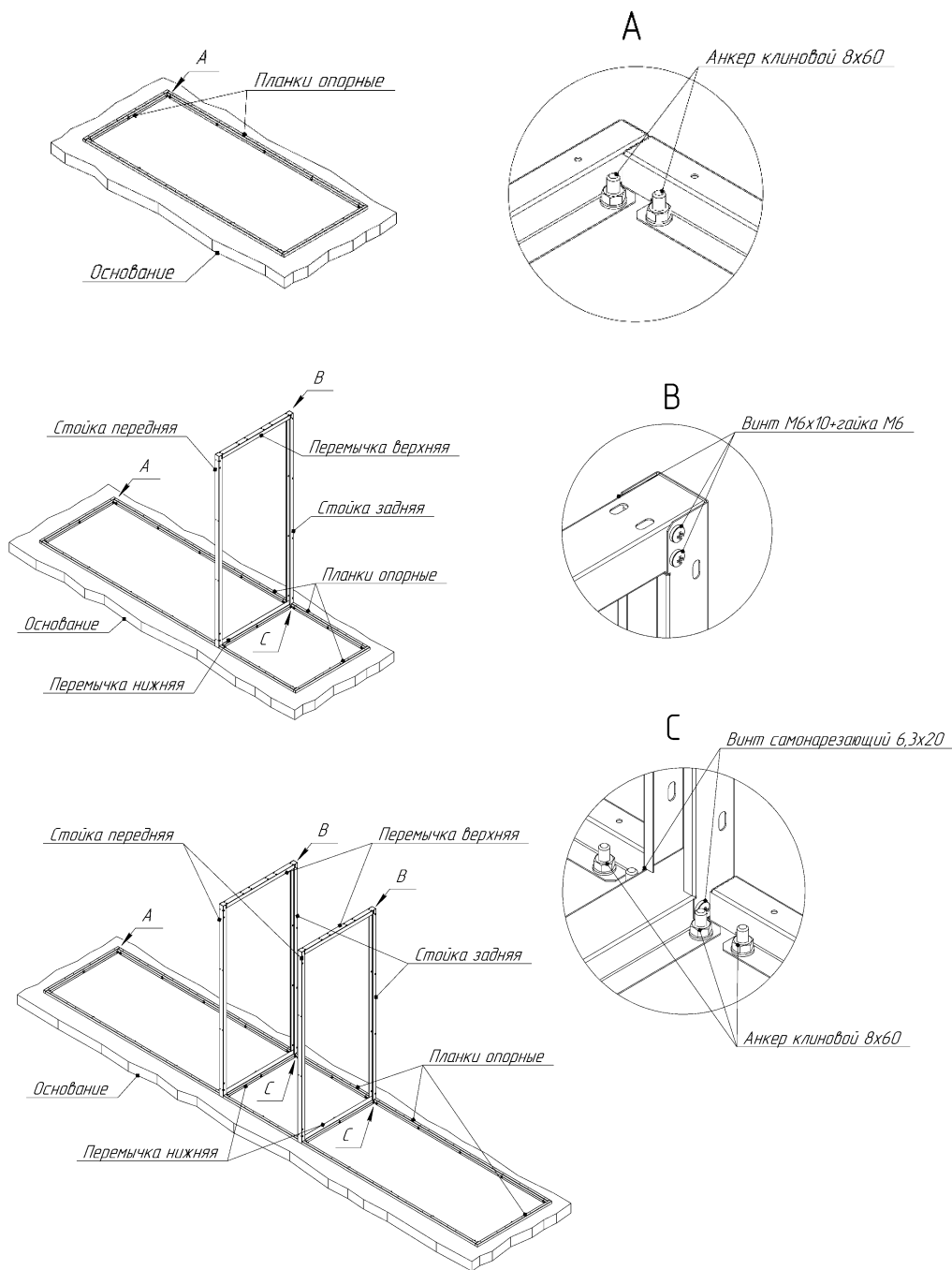

3.2 Установка панелей боковых и косынок.

Установку панелей боковых и задних рекомендуется начинать примерно с середины планок опорных.

Расположить панель боковую торцевой частью на планке опорной, овальные отверстия, расположенные на торцах панелей должны совпадать с круглыми отверстиями на планке опорной, закрепить через отверстия детали при помощи самонарезающих винтов 6,3х20мм. (Вид D).

Боковые части панелей закрепить между собой при помощи винтов М6х10мм. + гайки с фланцем М6, выровняв плоскости панелей (Вид E).

После установки боковых панелей необходимо установить и закрепить косынки в нижней передней части шкафа.

Разместить косынки в углах между планками опорными и панелями боковыми, а также между стойками передними и планками опорными если шкаф имеет более двух секций, закрепить к планкам опорным при помощи самонарезающих винтов 6,3х20мм, через овальные отверстия. Закрепить к панелям боковым и стойкам при помощи винтового соединения М6х10мм. + гайка с фланцем М6, два винта на каждую косынку (Вид F).

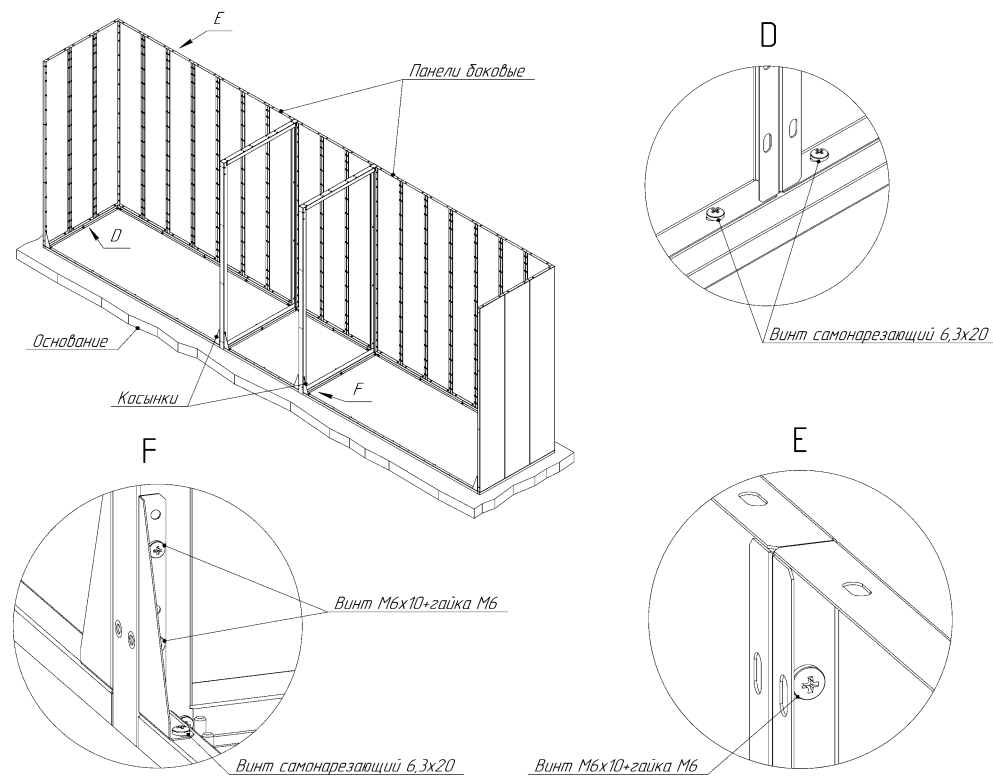

3.3 Установка панелей передних и верхних.

Разместить панели верхние на торцевых частях панелей боковых в верхней части шкафа. Установку и закрепление производить по одной панели.

Закрепить панель верхнюю к боковым и задним панелям через совпадающие отверстия при помощи винтового соединения М6х10мм. + гайка с фланцем М6 (Вид G, H) с внутренней части шкафа, перед затягиванием соединений предварительно выровнять плоскости панелей.

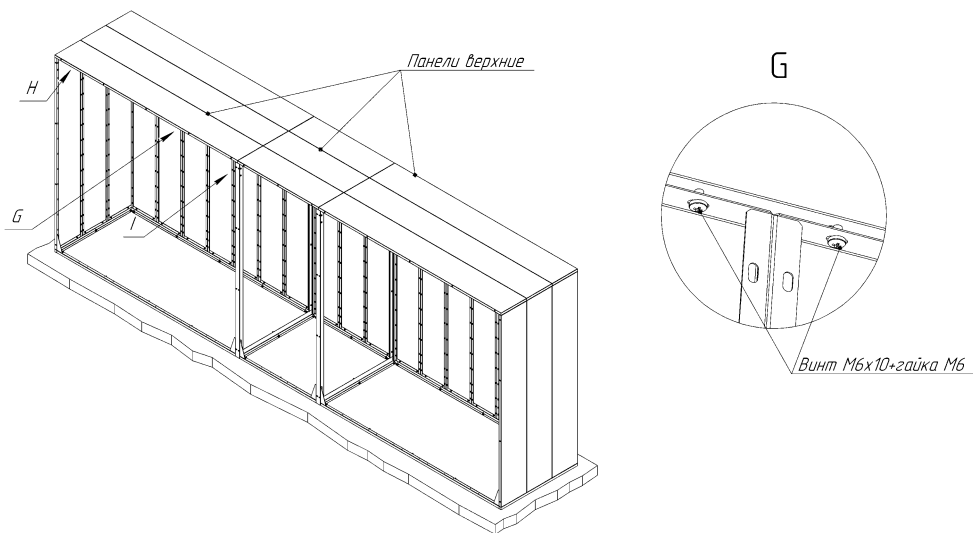

Для двух и трёх секционных шкафов, соединить и закрепить панели верхние к перемычкам верхним помощи винтового соединения М6х10мм. + гайка с фланцем М6 с внутренней части шкафа (Вид I).

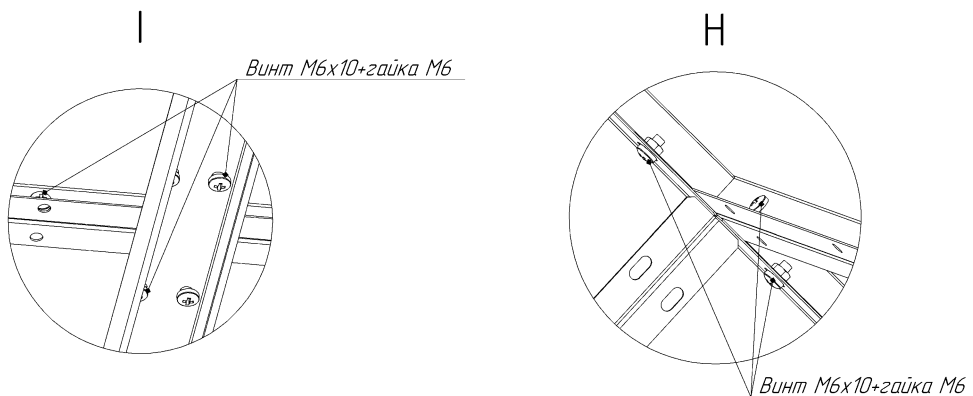

Передние панели устанавливаются внутри проёмов в передней верхней части шкафа.

Разместить панель переднюю между боковыми стенками, и стойками, если шкаф более двух секций, совпасть отверстия на торцах панели с отверстиями на отгибах боковых стенок и стоек, закрепить при помощи винтового соединения М6х10мм. + гайка с фланцем М6., не затягивая, закрепить панель переднюю и панель верхнюю так же при помощи винтового соединения М6х10мм. + гайка с фланцем М6 через совпадающие отверстия, совместить плоскости и затянуть соединения (Вид J, K).

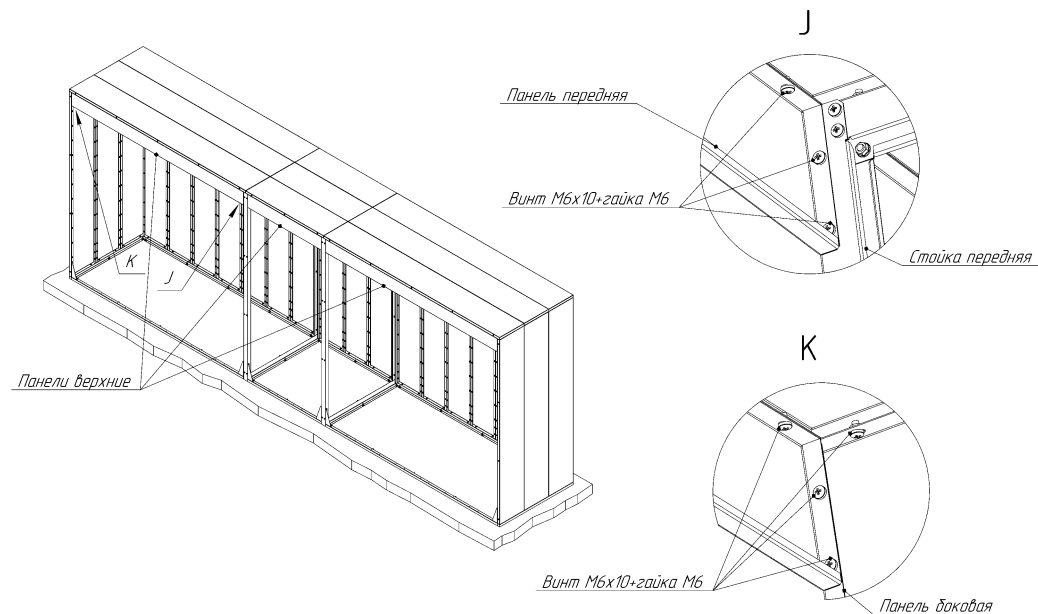

3.4 Установка рольставней:

Распаковать комплект рольставней, комплект состоит из короба, направляющих шин, полотна и крепёжных элементов. Расположить защитный короб рольставней на передней верхней части шкафа, разметить с внутренней части шкафа через монтажные отверстия (Вид L), места для сверления отверстий в коробе, по разметке засверлить отверстия в коробе рольставни сверлом с диаметром 8мм.

Установить короб на шкаф, совместить отверстия и закрепить при помощи винтового соединения М6х16мм. + гайка с фланцем М6 не затягивая.

Разместить направляющие шины полотна на выступающие части боковых кронштейнов короба и на боковые панели шкафа, а также на стойках симметрично при наличии более 2 секций в шкафу, разметить с внутренней части шкафа через монтажные отверстия (Вид L), места для сверления отверстий в шинах, по разметке засверлить отверстия в направляющих сверлом с диаметром 8мм, ответную (лицевую) сторону профилей рассверлить до диаметра примерно 12,5мм.

Установить направляющие шины на шкаф и закрепить через совпадающие отверстия помощи винтового соединения М6х16мм. + гайка с фланцем М6.

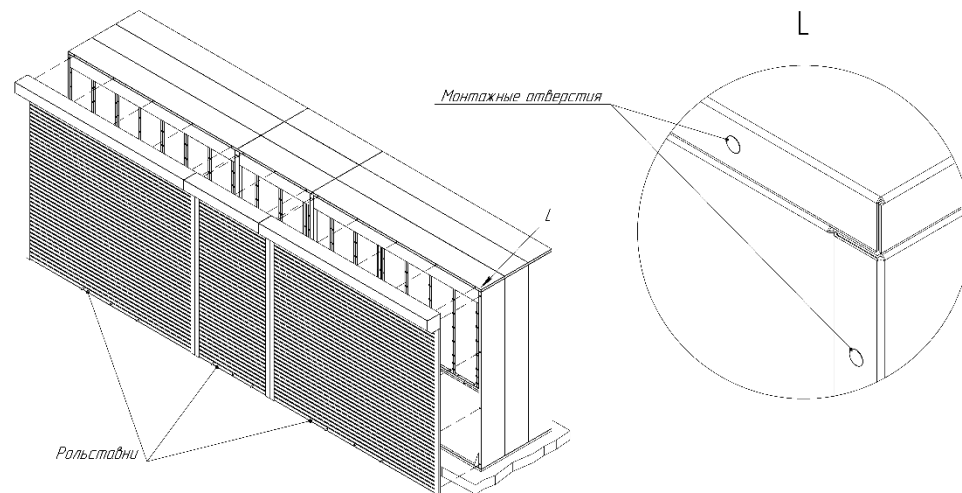

ВНИМАНИЕ! Рольставни собираются по индивидуальной инструкции, либо по видео-инструкции в интернете.

Общая схема монтажа рольставней:

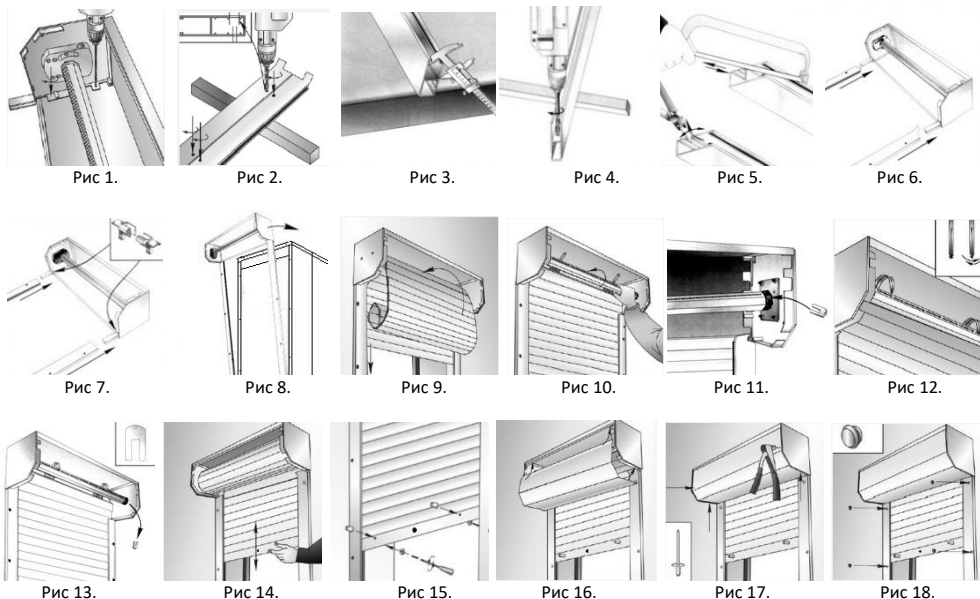

1. Сверление отверстий ребер жесткости крышек короба, сверление удобнее осуществлять с наружной стороны.
2. Сверление отверстий в направляющих по разметке, монтажное отверстие диаметром 8мм., внешнее отверстие должно быть диаметром под декоративную заглушку, примерно 12мм. Вырезание язычков для захода полотна если нет специальных пластиковых направляющих вставок, язычки глубиной и шириной около 20мм. отгиб 45-50°.
3. Разметка выреза под запирающий ригель, расстояние с низу до отверстия необходимо измерить на нижнем профиле полотна, с боковой стороны где выдвигаются ригеля, ширина выреза от 12мм.
4. Сверление конечного отверстия выреза.
5. Вырезание проёма в нижней части направляющих шин для запирающего ригеля, ширина выреза соответствует ширине конечного отверстия, вырез выполнять металлорежущим инструментом.
6. Соединение направляющих шин и короба, при наличии у шин язычков в верхней части.
7. Соединение направляющих шин и короба при наличии пластиковых направляющих полотна рольставней, установить пластиковые элементы на кронштейны короба.
8. Крепление короба и направляющих шин к корпусу шкафа через монтажные отверстия.
9. Установка полотна в короб над валом в направляющие шины, осуществлять с веру, после установки полотна необходимо заправить тяговые пружины полотна в верхний профиль, путём задвигания механизмов с торцевой части верхнего профиля полотна.
10. Накручивание вала с пружиной (количество намотки указывается в паспорте к рольставням).
11. Для удержания в закрученном состоянии вала, установить фиксирующую скобу.
12. Развести дистанционные кольца, а также тяговые пружины полотна для сцепки с валом на равномерные расстояния друг от друга, свободные концы тяговых пружин заправить в продольные пазы, расположенные на валу.
13. Освободить вал вытаскивая фиксирующую скобу.
14. Проверка хода полотна в направляющих и работы системы запираения, удерживайте полотно за нижнюю часть во избежание выхода полотна из направляющих.
15. Сверление отверстий для стопоров, стопоры выполняют роль ручек.
16. Приложить крышку короба заводя под верхний паз, крепление можно осуществлять при помощи заклёпок или самонарезающих винтов, засверлить в нижних крайних частях крышки и кронштейнов отверстия диаметром под необходимый крепёж, для самонарезающих винтов 4,2x16мм. отверстие 3,2-3,5мм.
17. Закрепить крышку короба, на заклёпки или самонарезающие винты.
18. Установка заглушек отверстий в направляющих, заглушки рекомендуется приклеить при помощи герметика или клея.
19. Установить брендовый шильд на защитный короб рольставни.

4. Сборка опциональных элементов.

4.1 Установка перфорированной панели.

Перфорированные панели устанавливаются на заднюю стенку шкафа рольставного с внутренней части.

Расположить перфорированную панель в необходимом месте на панелях задних, в местах совпадения крепёжных овальных отверстий панели перфорированной и овальных отверстий на отгибах боковых и задних панелей установить 4 специальные пластинчатые гайки (Вид М), закрепить панель в 4-х местах при помощи самонарезающих винтов 6,3x20мм.

Все виды перфорированных панелей шкафа рольставного собираются и устанавливаются одинаково.

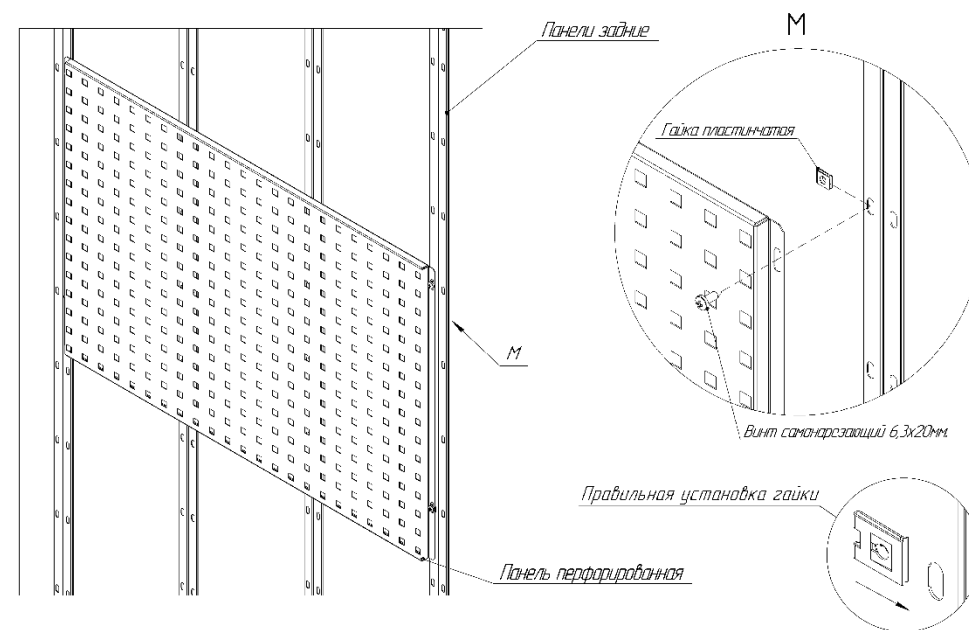

4.2 Установка перфорированной панели боковой.

Перфорированные панели боковые устанавливаются на боковые стенки шкафа рольставного с внутренней части.

Для установки панели перфорированной боковой сначала необходимо установить монтажный уголок и планку, монтажный уголок устанавливается в угловую заднюю часть шкафа, крепится при помощи 2-х самонарезающих винтов 6,3x20 и пластинчатых гаек, гайка устанавливается на отгибы панелей боковых на овальные отверстия, затем крепится уголок. Планка монтажная крепится на отгибы панели боковой, с задней части отгиба, крепление при помощи 2-х винтовых соединений М6x10+гайка М6, затем на планку устанавливаются 2 пластинчатые гайки.

ВНИМАНИЕ! Если производится установка перфорированной панели боковой когда уже установлена перфорированная панель на задней стенке, то крепление уголка монтажного осуществляется при помощи крепёжных мест и элементов панели перфорированной задней стенки, крепёжные элементы от монтажного уголка не применяются.

Расположить перфорированную панель боковую на монтажном уголке и монтажной планке, у панели с одной из торцевых сторон имеются 3 прямоугольных отверстия, совпадая отверстия панели с зацепами монтажного уголка, задвинуть панель на зацепы, затем закрепить панель к планке монтажной с противоположной стороны при помощи 2-х самонарезающих винтов 6,3x20.

Все виды перфорированных панелей боковых шкафа рольставного собираются и устанавливаются одинаково, зеркально с двух сторон шкафа.

ВНИМАНИЕ! На рисунке не показаны панели верхние и панель передняя.

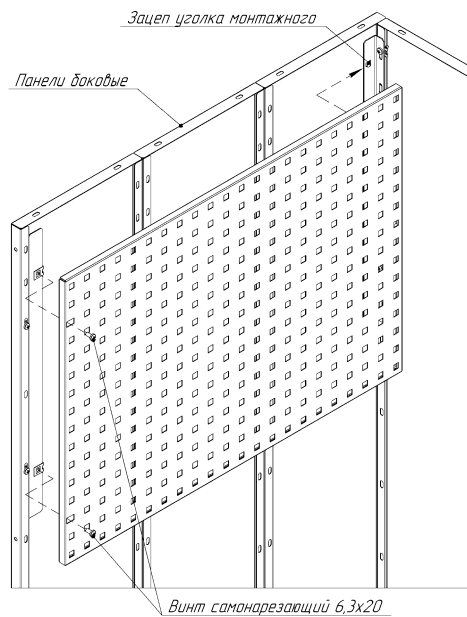
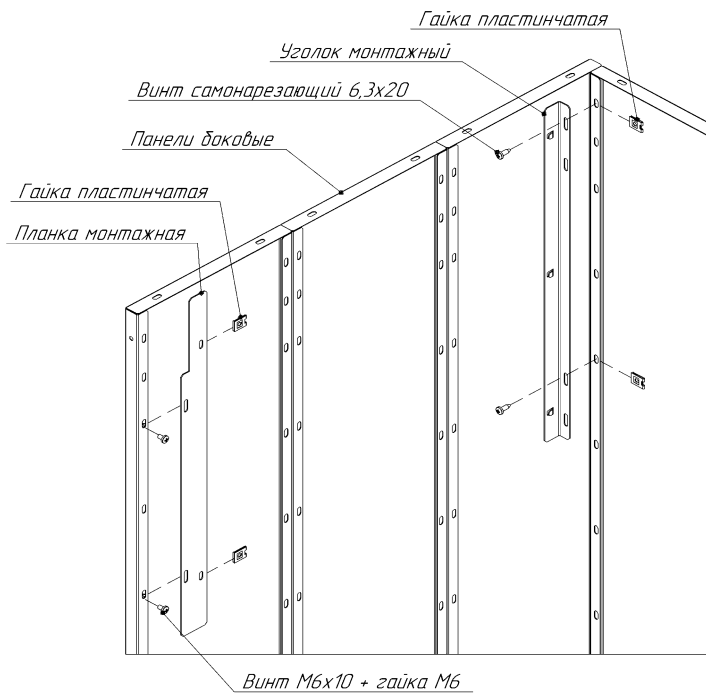

Расположение панели перфорированной боковой

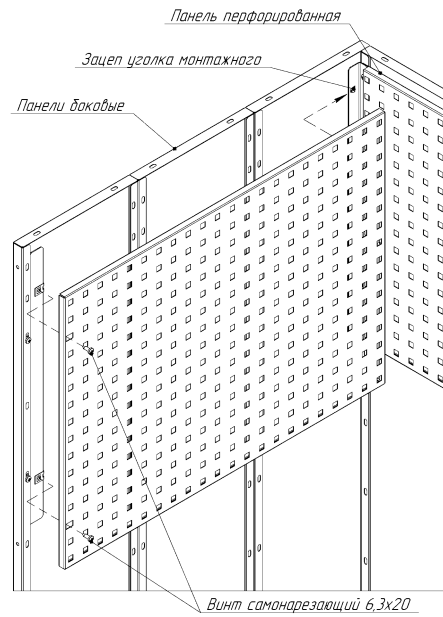

Расположение панели перфорированной боковой совместно с панелью перфорированной задней стенки.

4.3 Сборка и установка полки.

Полки устанавливаются на боковые и заднюю стенки шкафа роллетного с внутренней части.

Совместить боковые кронштейны и полку, положить полку на гибы кронштейнов, язычки на кронштейнах должны попадать в прямоугольные пазы на полке. После совмещения отогнуть язычки.

Расположить полку в необходимом месте на панелях, закрепить в 4-х местах при помощи винтового соединения М6х10мм. + гайка с фланцем М6.

Все виды полок собираются и устанавливаются одинаково.

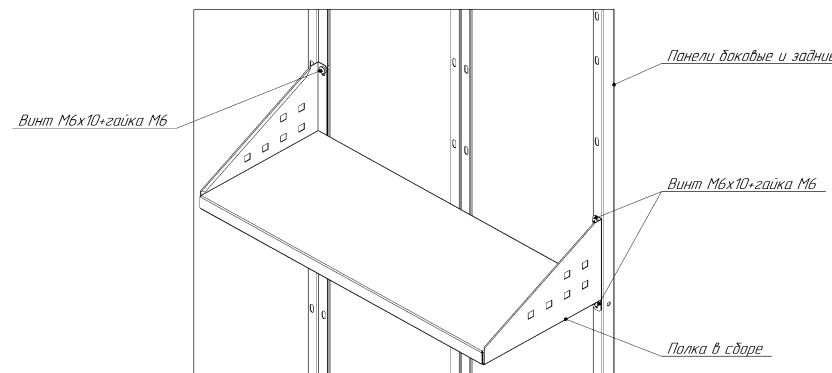
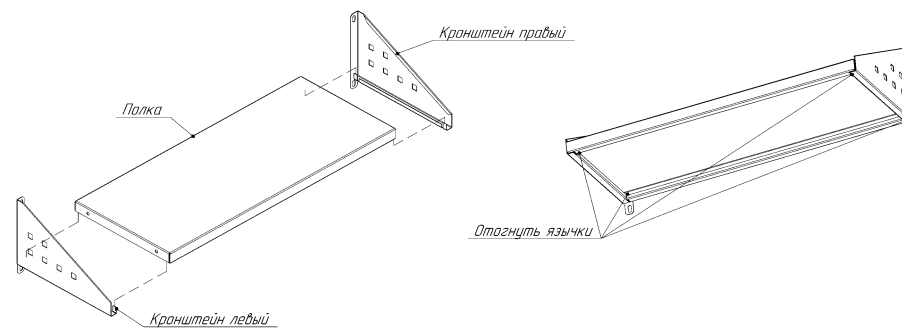

4.4 Установка пола:

Пол в виде настила укладывается в нижнюю часть шкафа и заполняет всё пространство. Ширина каждой планки составляет 150мм., соответственно на каждые 300мм. ширины шкафа приходится по 2 планки пола.

По глубине пол подбирается под внутренний размер шкафа.

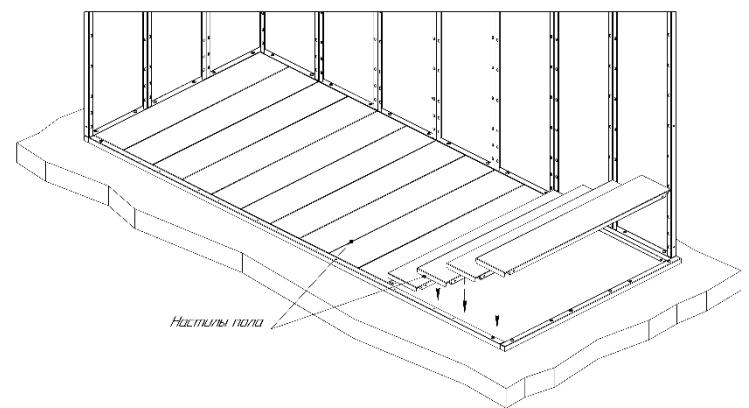

4.5 Сборка и установка полки для колёс.

Полки для колёс устанавливаются заднюю стенку шкафа роллетного с внутренней части.

Совместить профили крепёжные и балки опорные, закрепить через совпадающие отверстия помощи винтового соединения М6х10мм. + гайка с фланцем М6 не затягивая.

Разместить раскосины с боковых сторон крепёжных профилей и балок опорных, совместить крепёжные отверстия, закрепить через совпадающие отверстия помощи винтового соединения М6х10мм. + гайка с фланцем М6, проверить геометрию и затянуть все винтовые соединения.

Установить балки в крайних положениях во внутренней части балок опорных, скосы на балках должны быть направлены во внутреннюю сторону полки. Совпадающие отверстия закрепить помощи винтового соединения М6х10мм. + гайка с фланцем М6 не затягивая.

Расположить полку для колёс в необходимом месте на панелях, закрепить в 6-х местах через совпадающие овальные отверстия профилей крепёжных и стенок задних при помощи винтового соединения М6х10мм. + гайка с фланцем М6.

Балки имеют несколько положений для регулировки, при необходимости отрегулировать их положение балок для правильного расположения и хранения колёс.

Все виды полок собираются и устанавливаются одинаково.

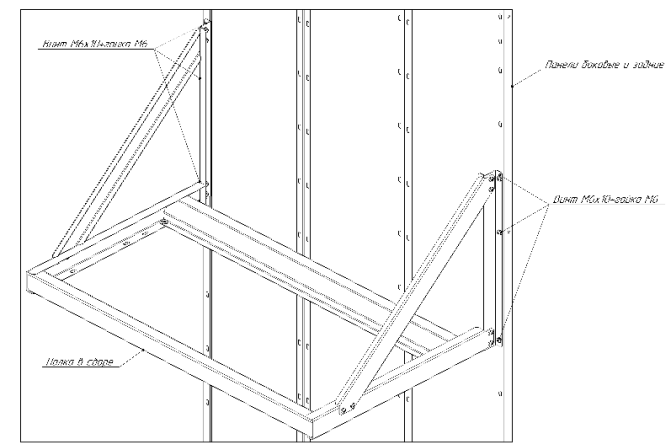
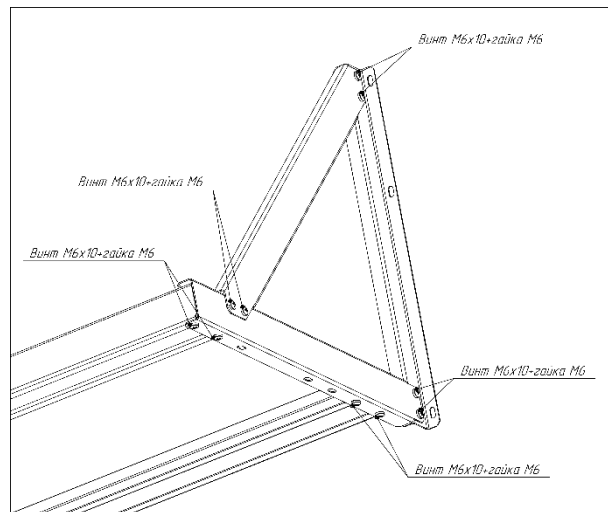
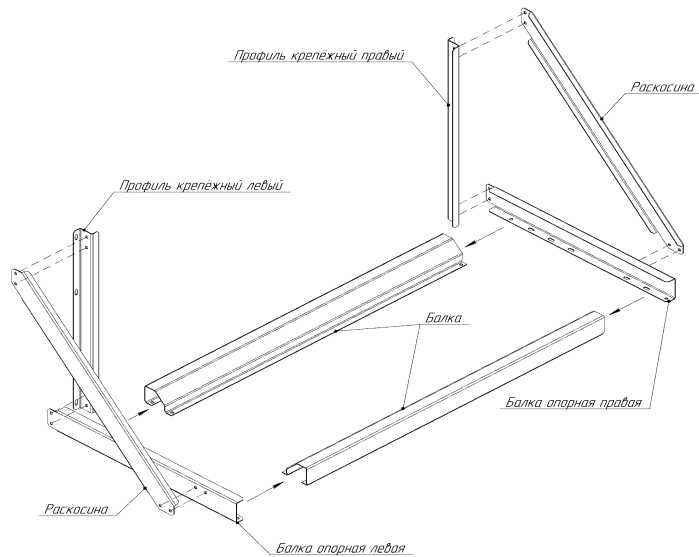

5. Меры безопасности.

При эксплуатации элементы шкафа запрещается нагружать весом, превышающим значения, установленные в технической документации и настоящем паспорте.

6. Техническое обслуживание, транспортирование и хранение.

Покрытие, нанесенное на поверхности элементов шкафа, допускает проведение влажной уборки. Не допускается применение для уборки органических растворителей и моющих средств, содержащих абразивы.

Элементы изделия транспортировать в упакованном виде всеми видами транспорта в крытых транспортных средствах, а также в контейнерах, в соответствии с правилами перевозок грузов, действующих на каждом виде транспорта.

Изделия хранить в упакованном виде при температуре воздуха от -50°C до +50°C относительной влажности не более 80%.

7. Гарантии изготовителя.

Гарантийный срок эксплуатации составляет 36 месяцев со дня продажи.

Гарантийные обязательства распространяются на узлы, детали и другие комплектующие изделия (далее «изделия»), неисправность которых возникла при их изготовлении (производственный брак) или является следствием их скрытых дефектов, выявленных в процессе эксплуатации. Гарантийные обязательства не распространяются на неисправности или повреждения, вызванные следующими причинами:

- нормальный (естественный) эксплуатационный износ изделий;
- механические повреждения изделий и повреждения в результате воздействия химических веществ;
- несоблюдение условий хранения, эксплуатации или транспортировки изделий;
- а также на изделия со следами вскрытия и ремонта.

При обнаружении дефектов производственного характера необходимо вернуть неисправные изделия продавцу или производителю для рассмотрения рекламации на соответствие условиям гарантии и устранения причин неисправностей. Устранение неисправностей по действующим гарантийным обязательствам осуществляется путем ремонта или замены неисправных изделий (по решению производителя) и производится при наличии документов, подтверждающих покупку с отметкой о дате продажи.

8. Свидетельство о приемке.

Изделие: _____
(Наименование или артикул и размер)

Дата выпуска _____
(Число, месяц, год № партии)

Дата продажи _____
(Число, месяц, год)

Продавец _____
(Подпись или штамп)

Офис и выставочный зал: РФ г. Москва, метро Сходненская, ул. Василия Петушкова, д. 8, 4-й этаж

Адрес завода изготовителя: РФ Республика Мордовия, г. Краснослободск, Кировский пер., д.16.